

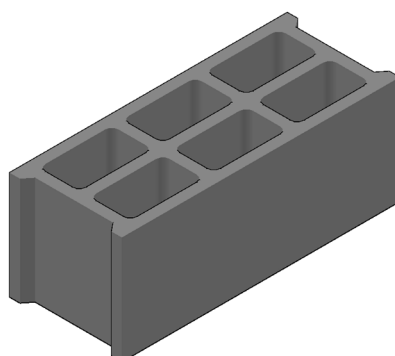

## FICHE TECHNIQUE **BLOC FRANCAIS 20x50**



site de fabrication	Préfabloc, Petite-Île, La Réunion		
description	la géométrie complexe (6 alvéoles) du « BLOC FRANCAIS », offre les meilleures caractéristiques mécaniques et thermiques permettant ainsi de réaliser l'ensemble des points singuliers nécessaires à assurer l'homogénéité, la stabilité et la solidité de l'ouvrage. Ce procédé est utilisé pour la réalisation de murs de soubassement, de murs porteurs extérieurs et intérieurs, de murs non-porteurs et de cloisons de distribution.		
caractéristiques	longueur	490mm <sup>+3</sup> <sub>5</sub>	
	largeur		200mm <sup>+3</sup> <sub>5</sub>
	hauteur		190mm <sup>+3</sup> <sub>5</sub>
	épaisseur parois	≥17mm	
	masse		19kg <sup>+2</sup> <sub>2</sub>
	résistance	≥4MPa	
	masse volumique apparente	1955kg/m <sup>3</sup>	
produit	à crépir		
informations	quantité par palettes	60	
	poids de la palette	1066kg	
normes	conforme à la norme		NF EN 771-3
	marquage CE2+		DdPn°001
	certificat		n°1164-CPD-BL311
Applications	maisons individuelles, logements collectifs, équipements publics, bureaux, locaux industriels ou agricoles		

*Béton BPE - Granulats - Poutrelles - Blocs*

SARL au capital de 1 750 000 €  
 SIRET 499 682 904 00010 – APE 2361Z  
 2 rue des Pamplemousses – 97429 PETITE ILE  
 Tél : 0262 56 91 70 – Fax : 0262 56 95 69